

ŁÓŻECZKO 90x40 / BABY COT 90x40

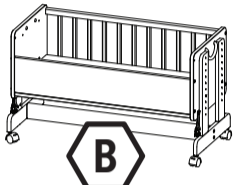

DOSTAWKA DO ŁÓŻKA RODZICÓW
BEDSIDE SLEEPER

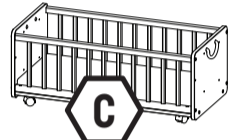

KOSZ MOJESZA
POJEMNIK NA ZABAWKI
KOSZ MOJESZA
TOY CONTAINER



SIEDZISKO
SEAT

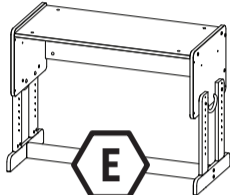

BIURKO
TABLE

LETO

Producent:

Lettino sp. z o.o. Grzybno 66, 87-327 Bobrowo
e-mail: biuro@lettino.pl NIP 8741803937

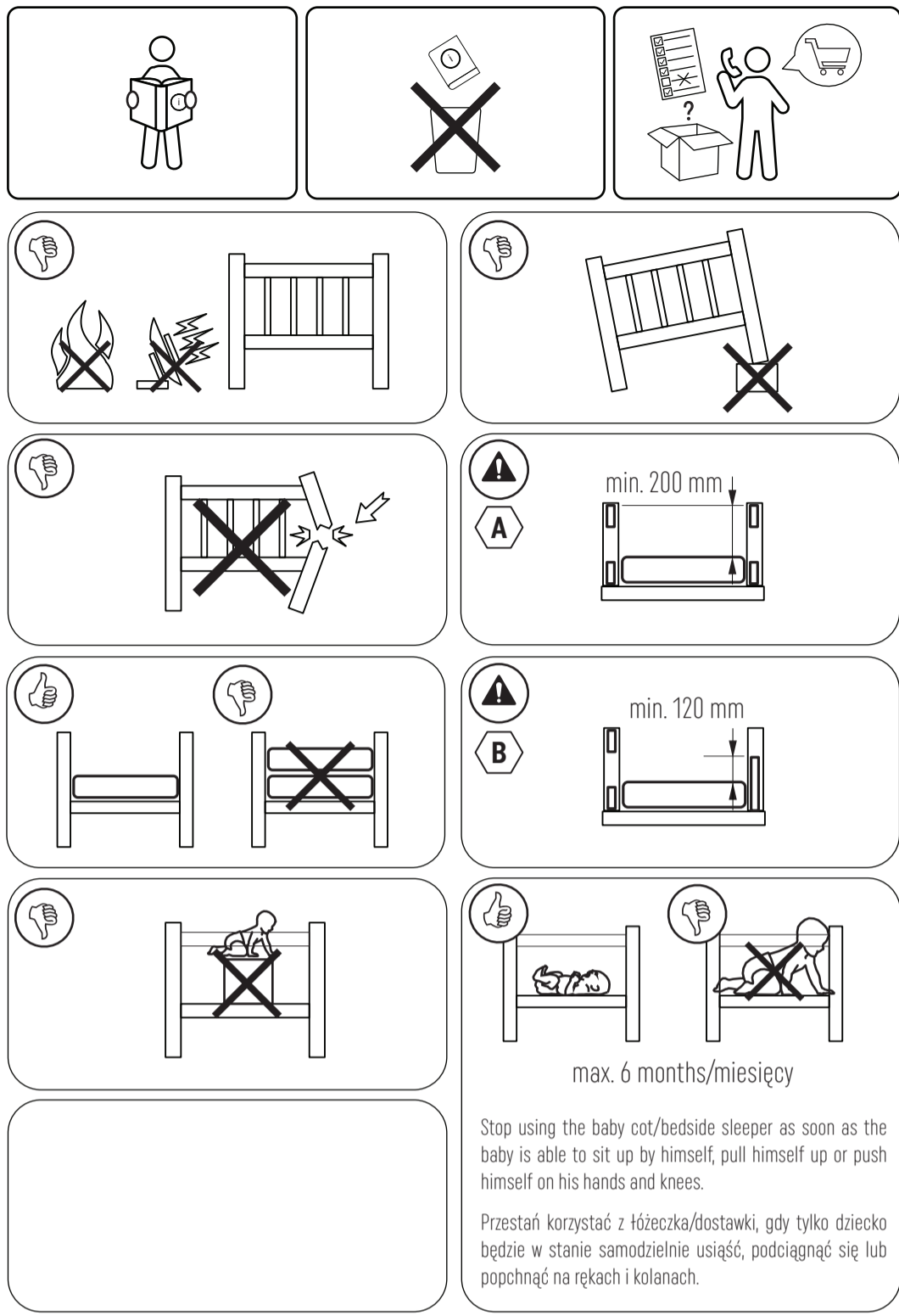

Stop using the baby cot/bedside sleeper as soon as the baby is able to sit up by himself, pull himself up or push himself on his hands and knees.
Przestań korzystać z łóżeczka/dostawki, gdy tylko dziecko będzie w stanie samodzielnie usiąść, podciągnąć się lub popchnąć na rękach i kolanach.

! DOTYCZY ŁÓŻECZKA I DOSTAWKI. WAŻNE! PRZECZYTAJ UWAŻNIE I ZACHOWAJ NA PRZYSZŁOŚĆ
Wyrób zgodny z PN-EN 1130+AC:2020-04

i Informacje dotyczące produktu w wersji ŁÓŻECZKO **A** oraz DOSTAWKA **B** :

! OSTRZEŻENIA:

- OSTRZEŻENIE** - Nie używaj tego produktu bez uprzedniego przeczytania instrukcji.
- OSTRZEŻENIE** - Przestań korzystać z łóżeczka/dostawki, gdy tylko dziecko będzie w stanie samodzielnie usiąść, podciągnąć się lub popchnąć na rękach i kolanach.
- OSTRZEŻENIE** - Umieszczanie dodatkowych przedmiotów w łóżeczku/dostawce może prowadzić do uduszenia.
- OSTRZEŻENIE** - Nie należy umieszczać łóżeczka/dostawki w pobliżu innego produktu, który może stwarzać niebezpieczeństwo uduszenia, np. sznurki, sznurki do rolet/zasłony, itp., dołączone sznury zamocowane zgodnie z instrukcją są bezpieczne i spełniają wymagania normy.
- OSTRZEŻENIE** - Nie używaj więcej niż jednego materaca.
- OSTRZEŻENIE** - Używaj wyłącznie z dostarczonym materacem, nie dokładaj drugiego materaca! Ryzyko uduszenia. Ryzyko wypadnięcia dziecka! Jeżeli chcesz użyć innego materaca to rekomendowane wymiary 90x40x5 cm.
- Wszelkie plastikowe opakowania należy zdjąć, zniszczyć lub trzymać z dala od dzieci, aby uniknąć uduszenia.
- Łóżeczko/dostawka powinna być umieszczona na równej poziomej powierzchni. Nierówne podłoże może powodować niestabilność. Łóżeczko/Dostawka nie powinna być używana w pozycji skośnej! Stelaż oraz leżysko muszą być zamocowane w pozycji poziomej.
- Małe dzieci nie powinny bawić się w pobliżu bez nadzoru.
- Łóżeczko/dostawka powinna być zabezpieczona w stałej pozycji, gdy dziecko pozostaje bez opieki.
- Wszystkie łączniki montażowe powinny być zawsze odpowiednio dokręcone i należy uważać, aby żadna śróbka nie była poluzowana, ponieważ dziecko mogłoby zakleszczyć części ciała lub części garderoby (np. sznurki, naszyjniki, wstążki do smoczków dziecięcych itp.), co groziłoby uduszeniem.

- Należy pamiętać o ryzyku zapalenia od papierosów, otwartego ognia i innych źródeł silnego ciepła, takich jak kominki elektryczne, kominki gazowe itp. w pobliżu produktu.
 - NIE** używaj łóżeczka/dostawki, jeśli brakuje jakichkolwiek części, są one uszkodzone lub zepsute. W razie potrzeby skontaktuj się z producentem lub dystrybutorem w celu uzyskania części zamiennych i dokumentacji. **NIE** używaj zamienników części innych firm.
 - Łóżeczko/dostawka nie służy do bujania.
 - Myc delikatnie wilgotną szmatką, używać łagodnego detergentu.
- i** Informacje dotyczące produktu wyłącznie w wersji DOSTAWKA **B** :
- OSTRZEŻENIE** - Nie używaj produktu w wersji **DOSTAWKI B** kiedy nie jest przymocowana do łóżka rodziców! Można korzystać z produktu w wersji **ŁÓŻECZKA A** kiedy niezamocowane do łóżka rodziców.
 - OSTRZEŻENIE** - Używaj wyłącznie wysokich boków gdy produkt jest niezamocowany do łóżka rodziców.
 - OSTRZEŻENIE** - Aby uniknąć niebezpieczeństwa uwięzienia głowy dziecka na górnej części boku od strony łóżka rodziców, wierzch boku nie może być wyżej niż wierzch materaca.
 - OSTRZEŻENIE** - Aby uniknąć uduszenia paski systemu zamocowania powinny być prawidłowo zamocowane a „zapas” pasków odsunięty możliwie najdalej dostawki. Poza zasięgiem dziecka.
 - Łóżko rodziców: wysokość wierzchu materaca łóżka rodziców do którego można używać dostawki to 630 mm lub mniej.
 - Upewnij się że system mocowania dostawki został dostarczony, inny system mocowania nie powinien być używany.
 - Aby uniknąć uduszenia od uwięzienia, dostawka powinna być prawidłowo zamocowana do łóżka rodziców zgodnie z instrukcją.
 - Nie powinno być żadnego odstępu między niższym bokiem dostawki a materacem łóżka rodziców.
 - Przed każdym użyciem sprawdzaj system zamocowania, pociągnij dostawkę w kierunku „od” łóżka rodziców.
 - Jeżeli jest jakikolwiek odstęp między dostawką a łóżkiem rodziców, nie używaj produktu! Odstępy nie powinny być wypełniane poduszkami, kocami lub innymi przedmiotami.

APPLIES TO BABY COT AND BEDSIDE SLEEPER. IMPORTANT! READ CAREFULLY AND KEEP FOR FUTURE REFERENCE

The product complies with EN 1130:2019

i Information regarding **BABY COT** **A** and **BEDSIDE SLEEPER** **B** version:

⚠ WARNINGS:

- WARNING** - Do not use this product without reading the manual first.
- WARNING** - Stop using the baby cot/bedside sleeper as soon as the child is able to sit up unaided, pull up or push on his hands and knees.
- WARNING** - Placing additional items in the baby cot/bedside sleeper may cause suffocation.
- WARNING** - Do not place baby cot/bedside sleeper to another product, which could present a danger of suffocation or strangulation, e.g strings, blind/curtain cords, etc. The attached cords fixed in accordance with instructions are safe and meet the requirements of the standard.
- WARNING** - Do not use more than one mattress.
- WARNING** - Use only with the provided mattress, do not add a second mattress! Danger of suffocation. Risk of baby falling out! If you want to use a different mattress, the recommended dimensions are 90x40x5 cm.
- All plastic packaging should be removed, destroyed, or kept out of the reach of children avoid suffocation.
- Baby cot/bedside sleeper should be placed on an even, horizontal surface. Uneven ground may cause instability. Baby cot/bedside sleeper should not be used in an inclined position! The rack and the bunk must be fastened in a horizontal position.
- Young children should not be allowed to play unsupervised in the vicinity.
- Baby cot/bedside sleeper should be secured in a fixed position when the child is unattended.
- All mounting fasteners should always be properly tightened and appropriate take care that no screw is loosened as a child could jam parts of the body or clothing (e.g. strings, necklaces, ribbons for baby pacifiers, etc.), which could result in suffocation.

- Be aware of the risk of ignition from cigarettes, open flames and other sources of strong heat such as electric fireplaces, gas fireplaces, etc., near the product.
- DO NOT use baby cot/bedside sleeper if any parts are missing, damaged or broken. Contact the manufacturer or distributor for parts if necessary spare parts and documentation. DO NOT use replacement parts from other companies.
- Baby cot/bedside sleeper not for rocking.
- Wash gently with a damp cloth, use a mild detergent.

i Product information only for the **BEDSIDE SLEEPER** **B** version:

- WARNING** - Do not use the **BEDSIDE SLEEPER** **B** version of the product when it is not attached to the parents' bed! You can use the product as the **BABY COT** **A** version when not attached to the parents' bed.
- WARNING** - Use only the high sides when the product is not attached to the parents' bed.
- WARNING** - To avoid the risk of the child's head becoming trapped on the upper side of the side facing the parents' bed, the top of the side must not be higher than the top of the mattress.
- WARNING** - To avoid suffocation, the straps of the attachment system should be correctly fastened and the left part of straps should be positioned as far as possible from the bedside sleeper. Out of reach of the baby.
- Parents' bed: maximum level of the top of parents' mattress has to be 630 mm or less.
- Make sure the attachment system is delivered, no other attachment system should be used.
- To prevent a suffocation hazard from entrapment, the bedside sleeper shall be properly secured to the adult bed using the attachment system.
- There shall never be a gap between the lower side of the bedside sleeper and the mattress of the adult bed.
- Check the tightness of the attachment system before each use by pulling the bedside sleeper in a direction away from adult bed.
- If there is any gap between the bedside sleeper and the adult bed DO NOT use product. Gaps should not be filled with pillows, blankets or other items.

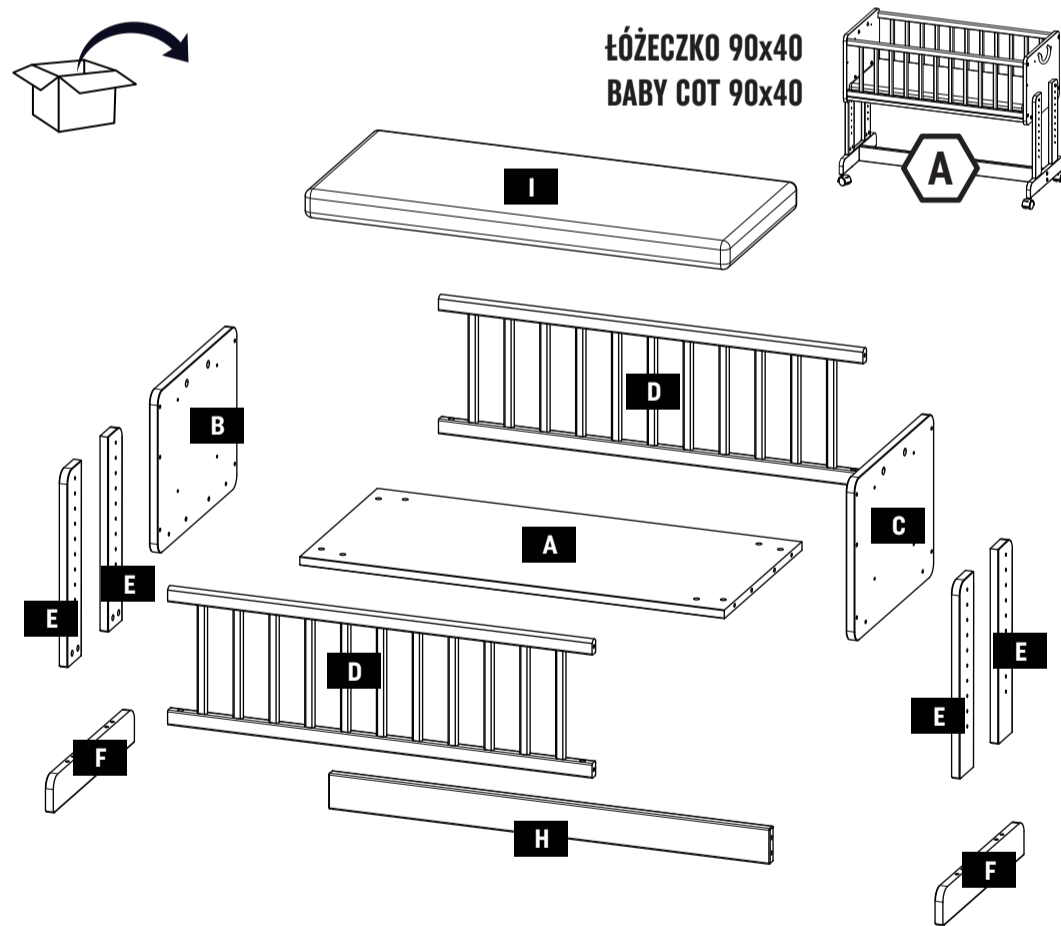

ŁÓŻECZKO 90x40
BABY COT 90x40

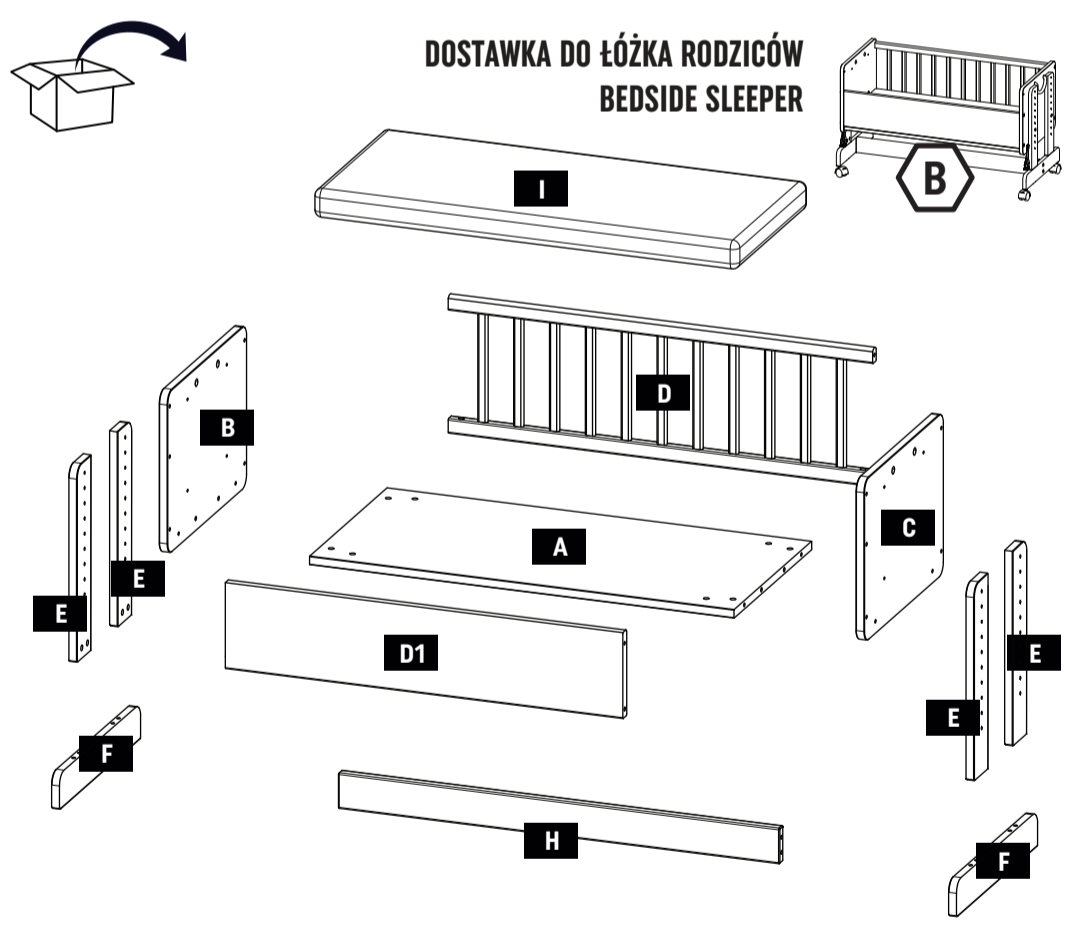

DOSTAWKA DO ŁÓŻKA RODZICÓW
BEDSIDE SLEEPER

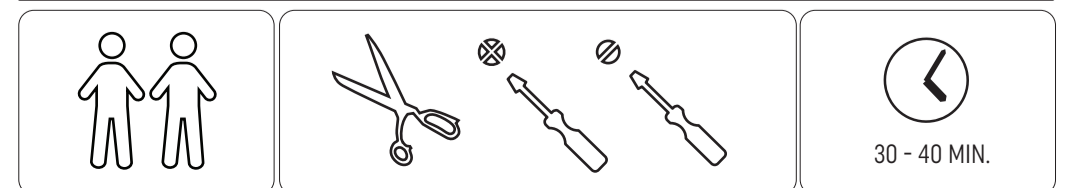
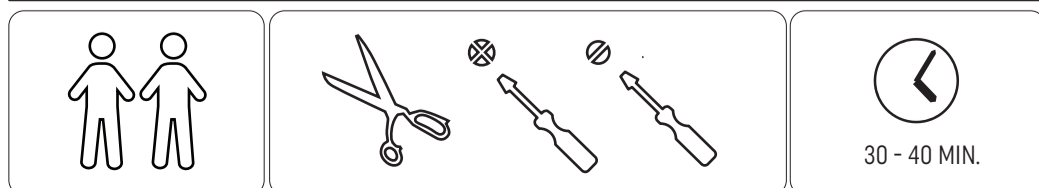
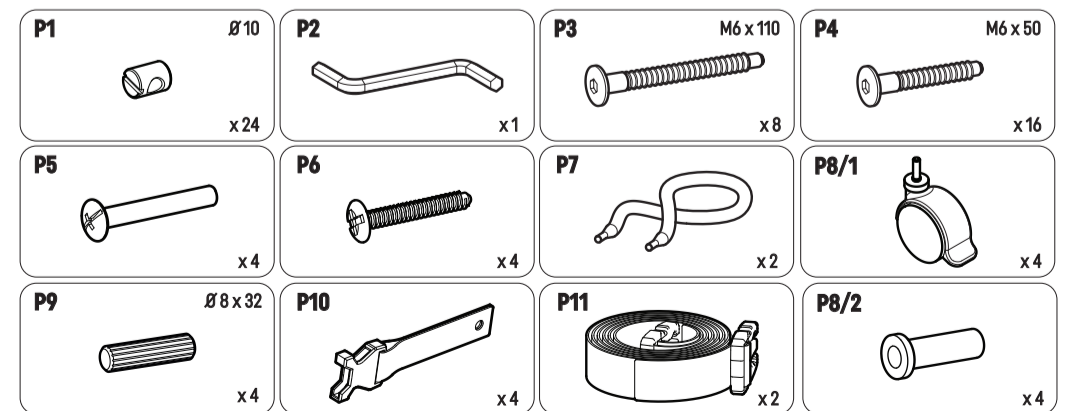
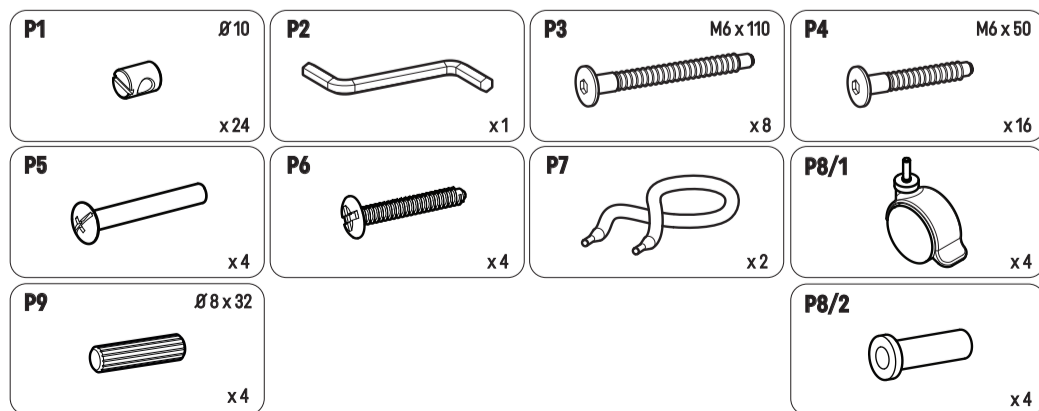

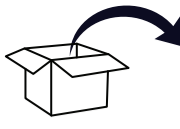

KOSZ MOJĘSZA MOSES BASKET

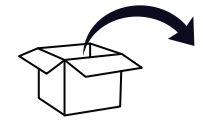
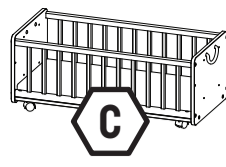

SIEDZISKO SEAT

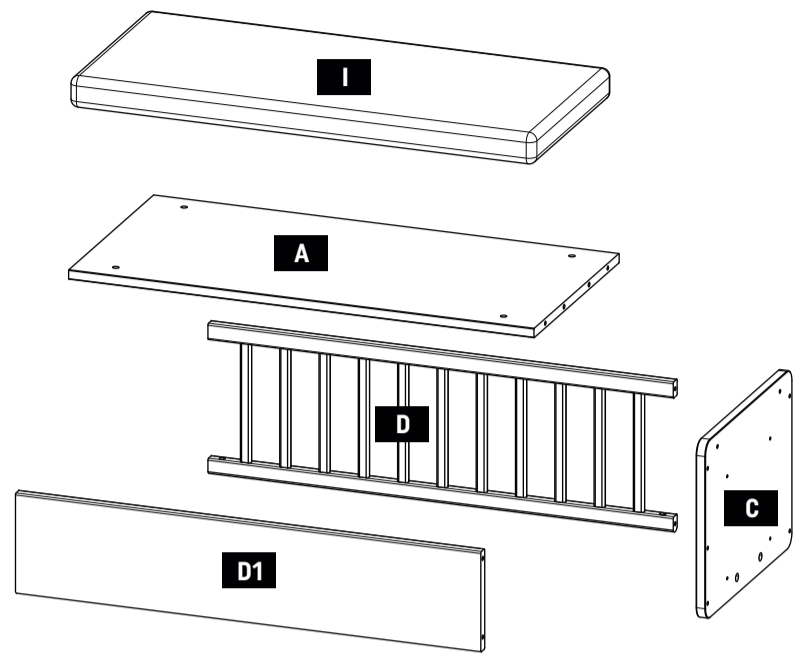
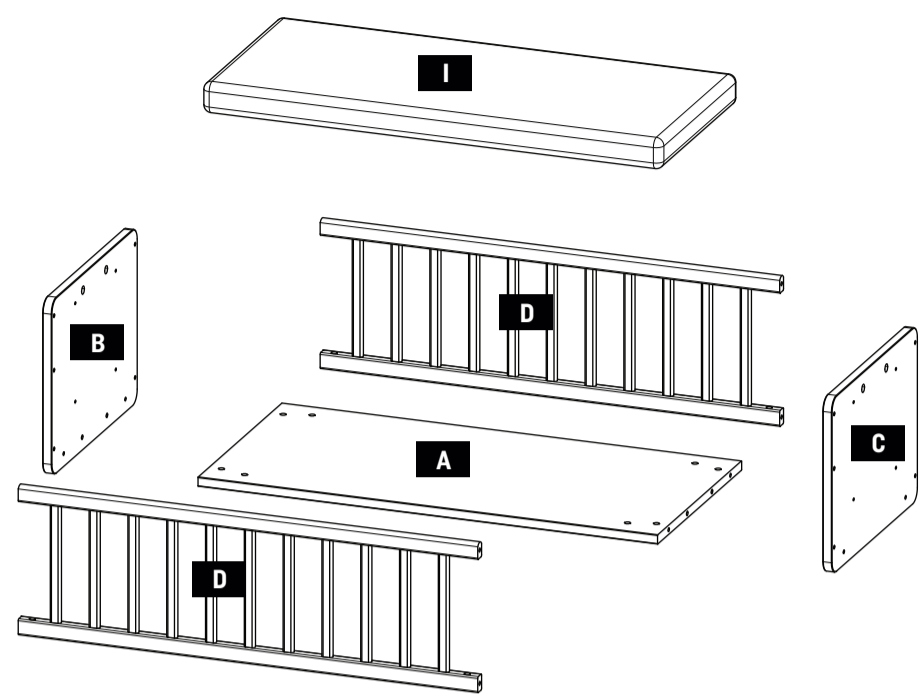
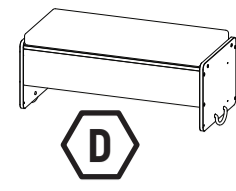

P1 Ø10 x12	P2 x1	P4 M6 x 50 x12
P7 x2	P8/1 x4	P8/2 x4
P9 Ø8 x 32 x4		

P1 Ø10 x12	P2 x1	P4 M6 x 50 x12
P9 Ø8 x 32 x4	P7 x2	

20 - 30 MIN.

30 - 40 MIN.

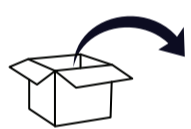

BIURKO TABLE

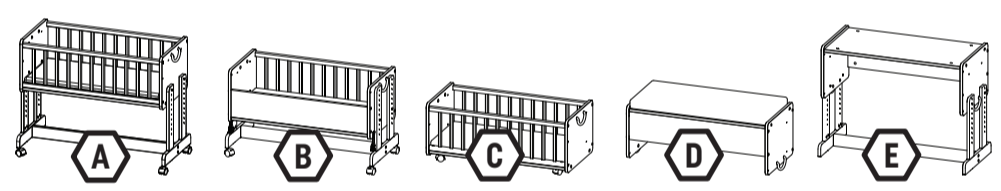
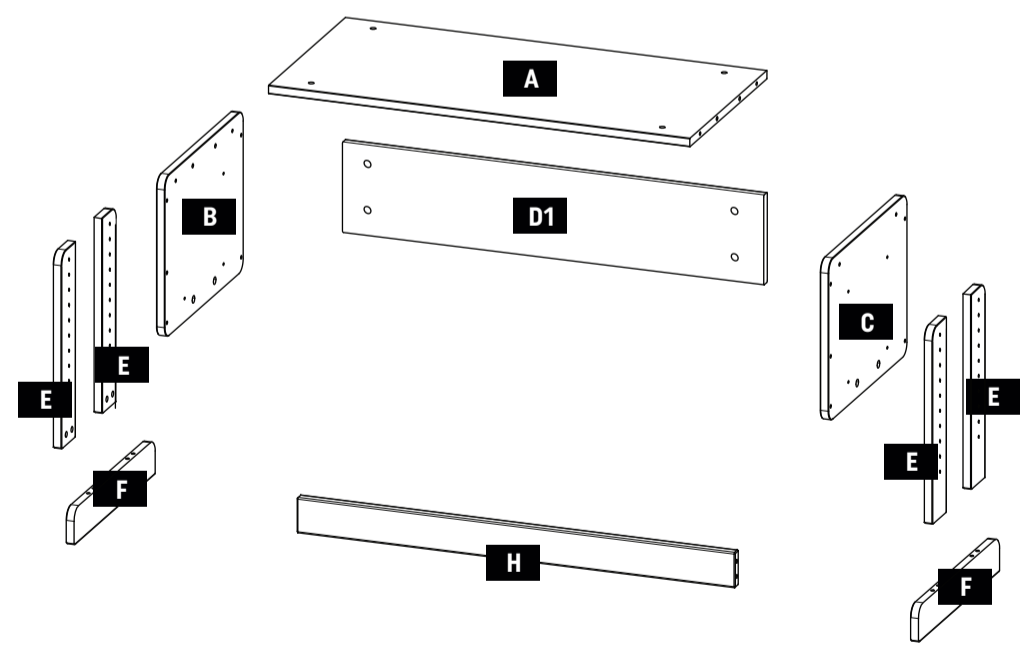
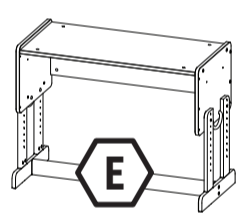

P1 Ø10 x20	P2 x1	P3 M6 x 110 x8	P4 M6 x 50 x12
P5 x4	P6 x4	P7 x2	P9 Ø8 x 32 x4

30 - 40 MIN.

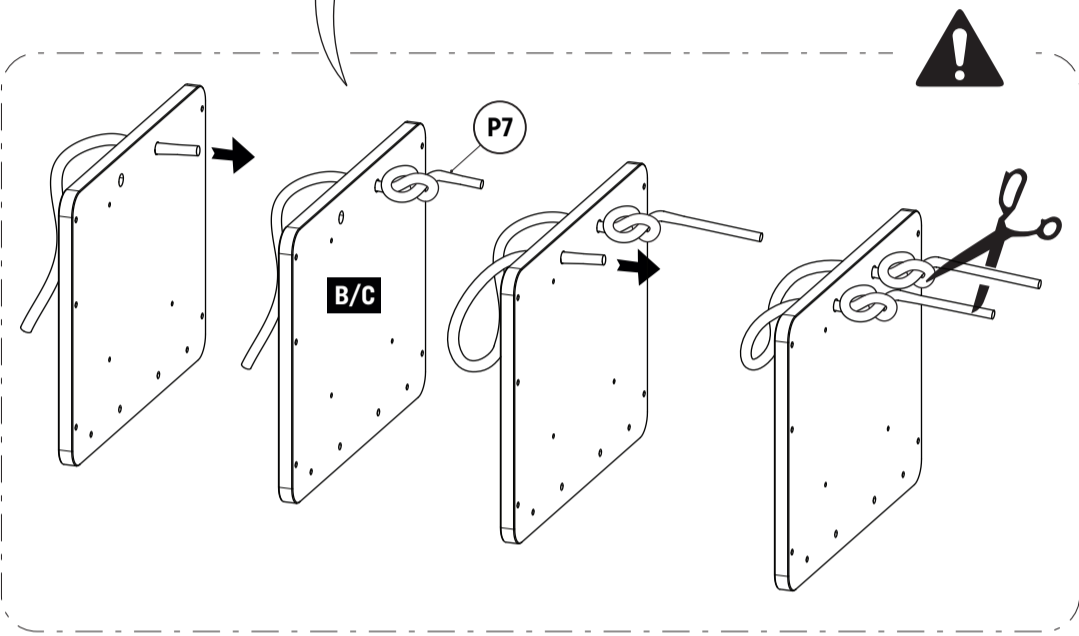
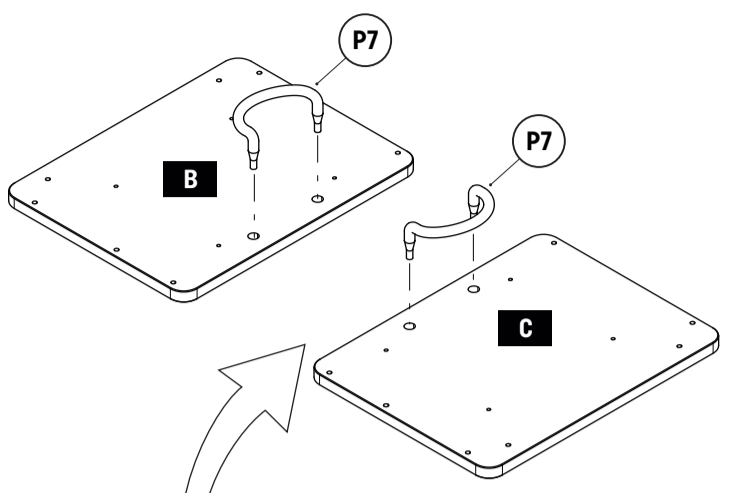

A	B	C	D	E
1	1	1	1	1
2	2	2	2	2
3		3	3	3
	4			
	5		5	
6		6		
				7
8	8			8
9	9			9
			10	
				11
13	12			14
		15		
16				
	17			
	18			

1 2x P7 



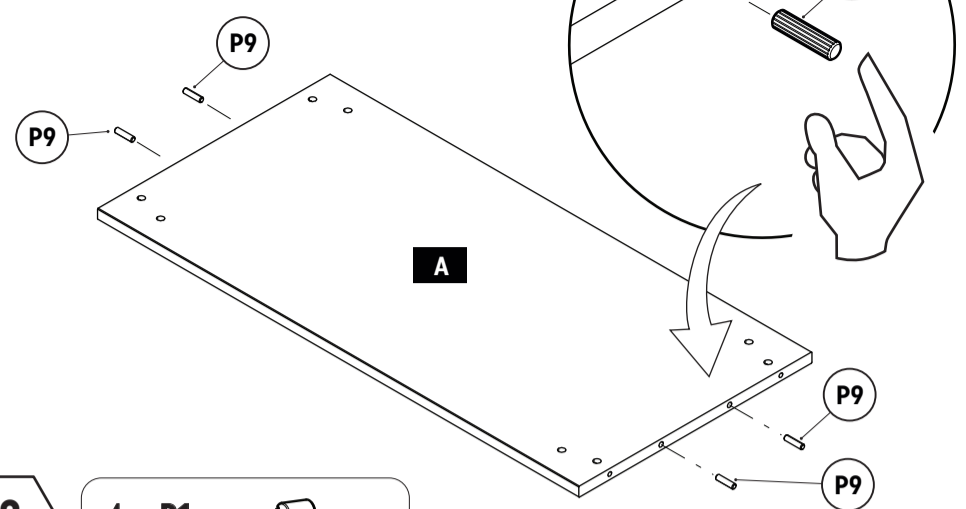

2 4x P9 

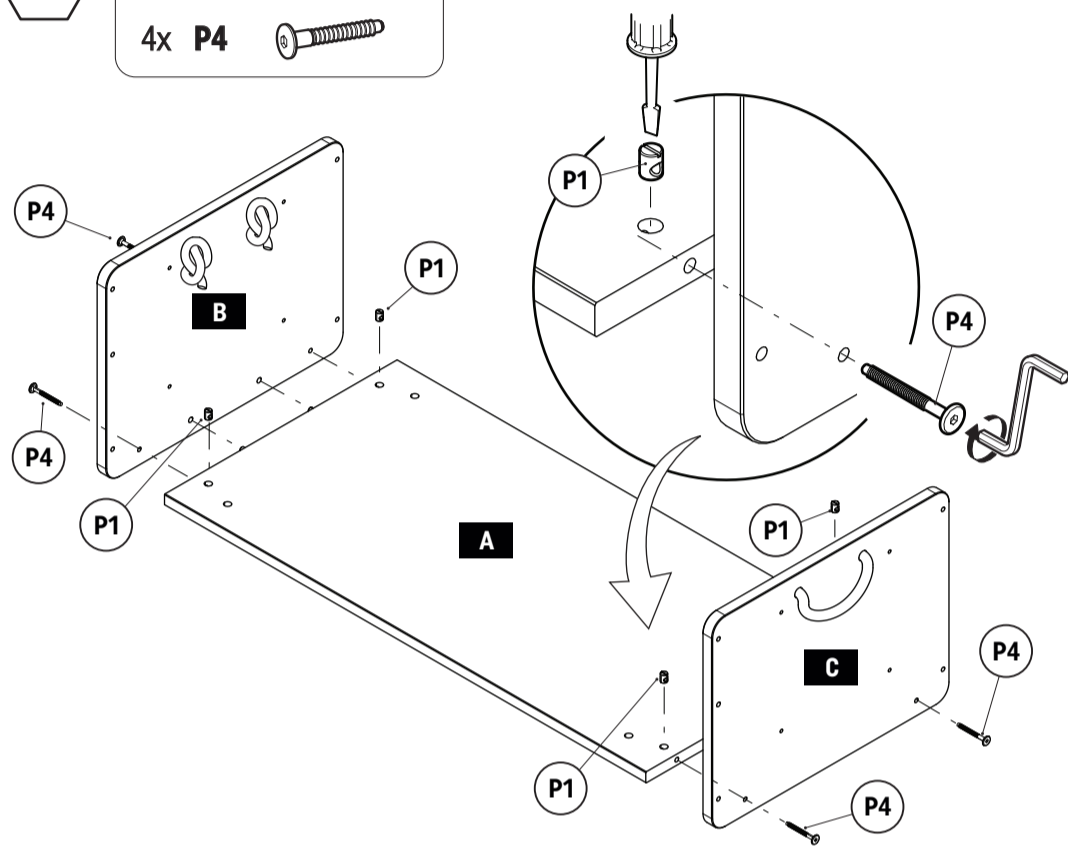

3 4x P1 
4x P4 

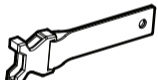

4 4x P1 
4x P4 
4x P10 

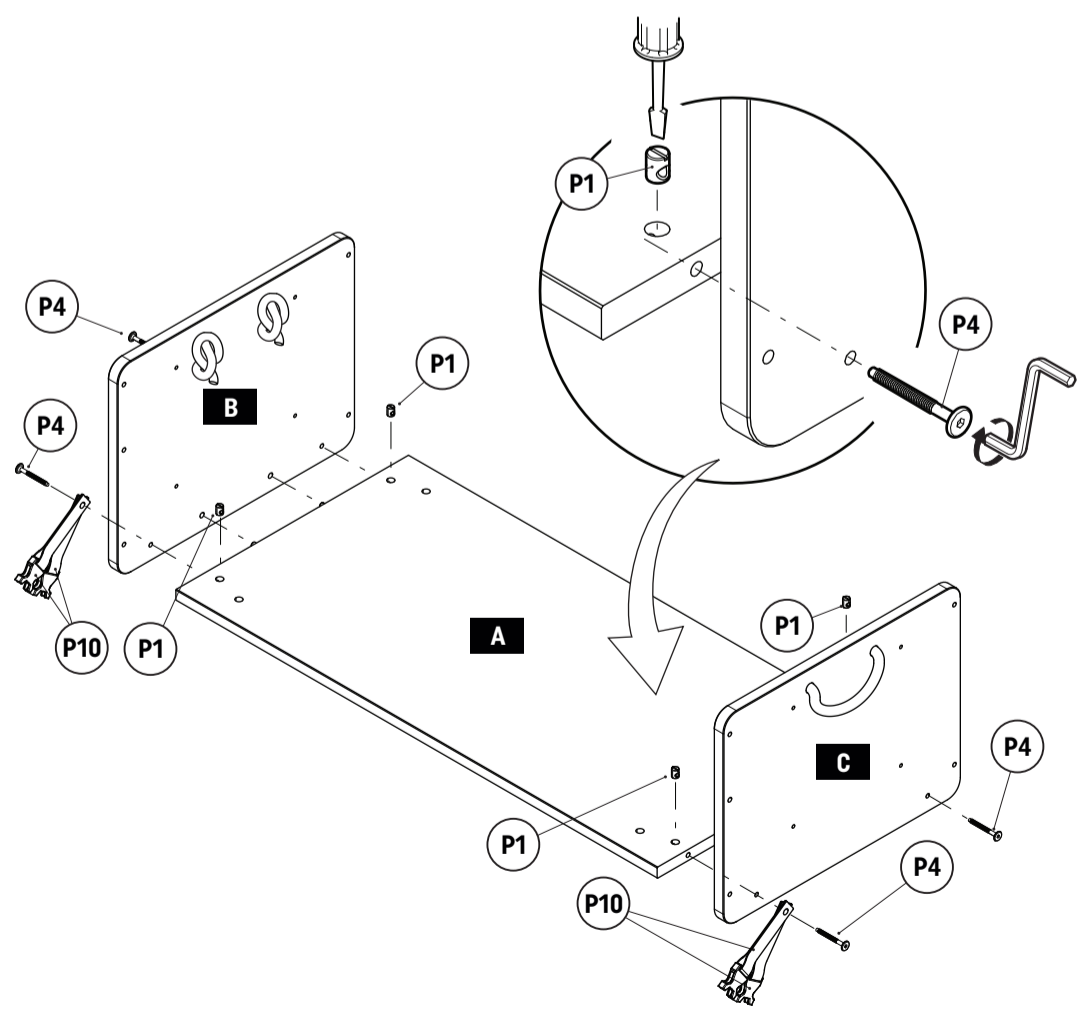

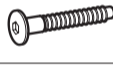
5 8x P1 
8x P4 

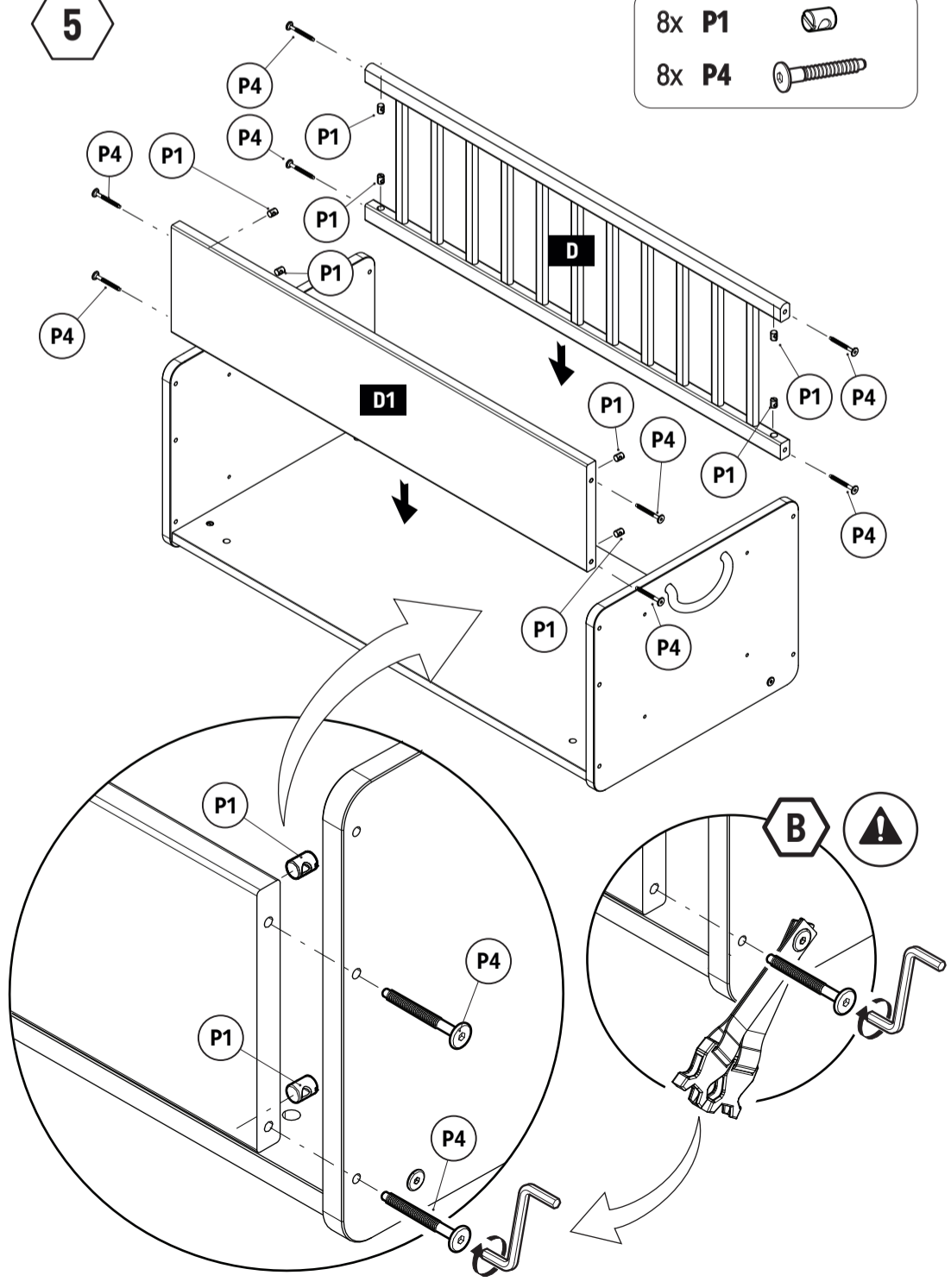

6

8x P1
8x P4

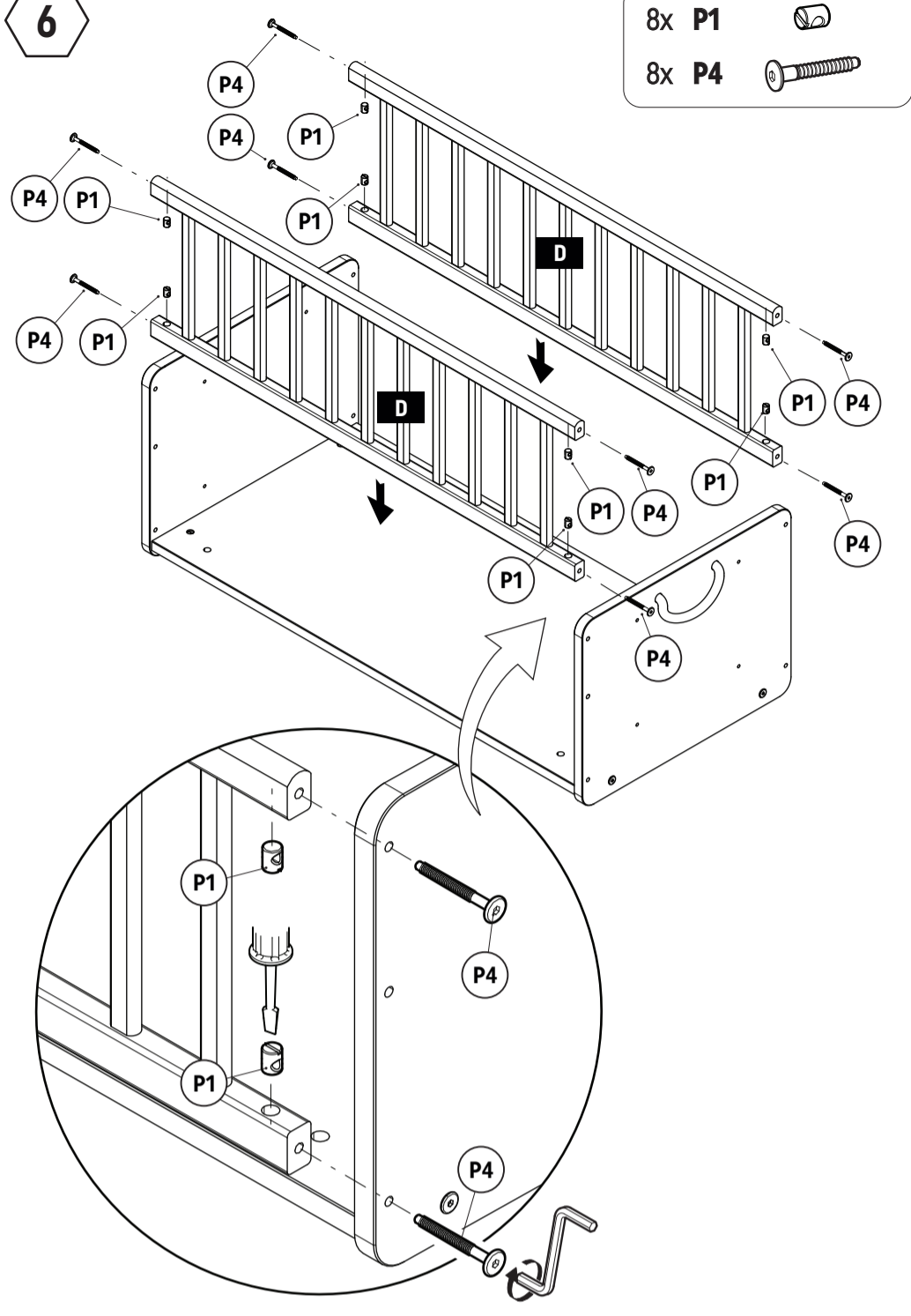

7

4x P1
4x P4

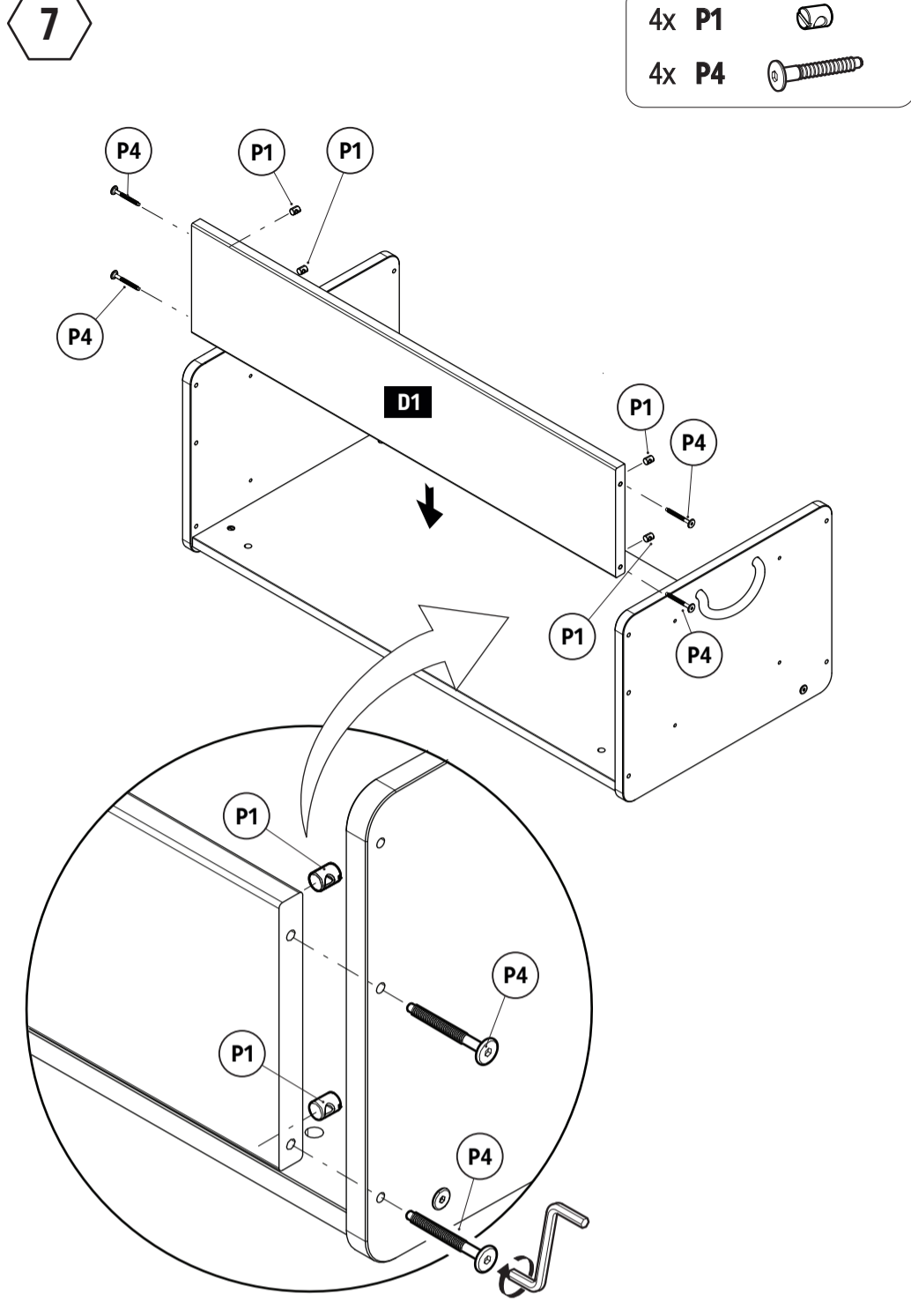

8

8x P1
8x P3

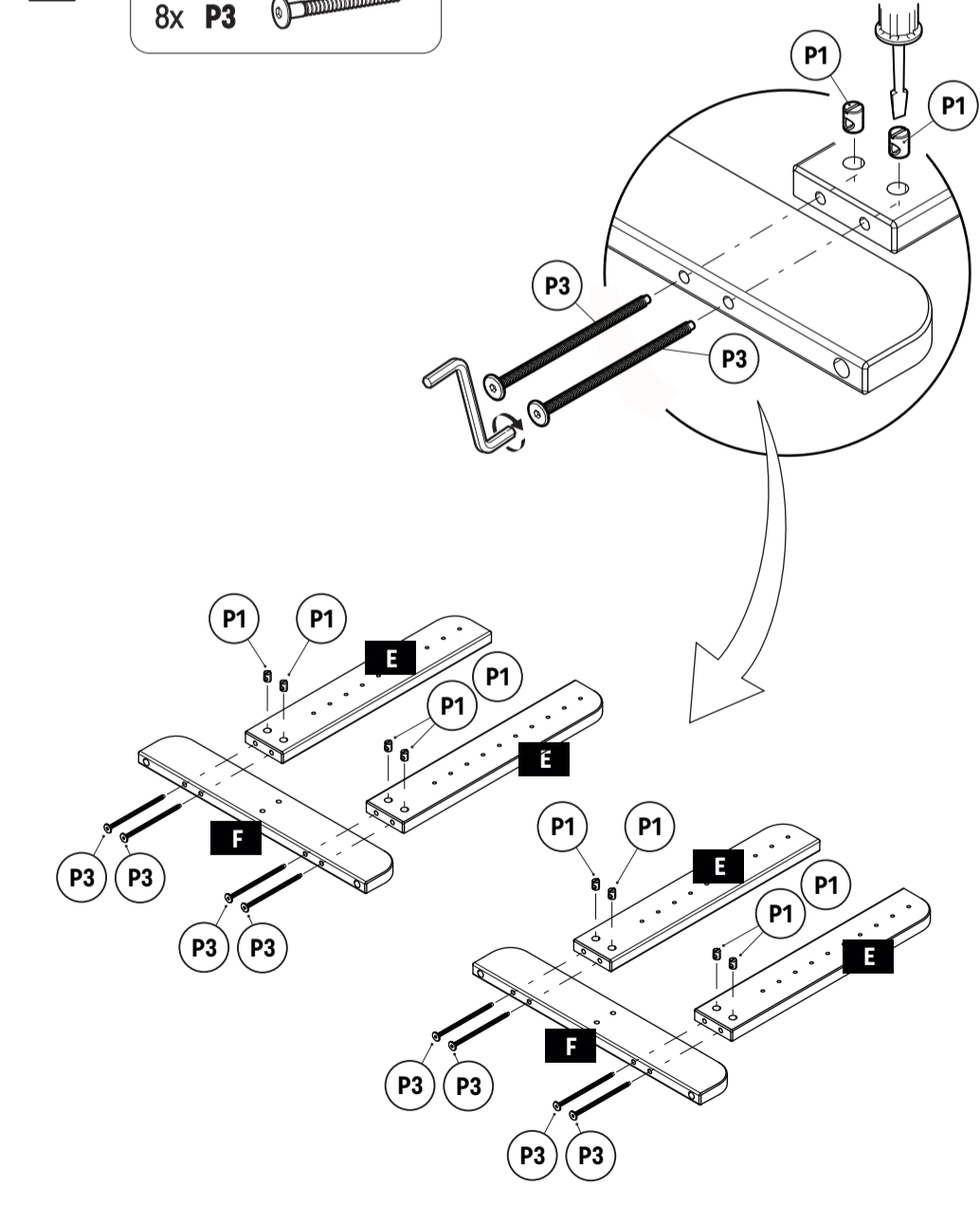

9

4x P1
4x P4

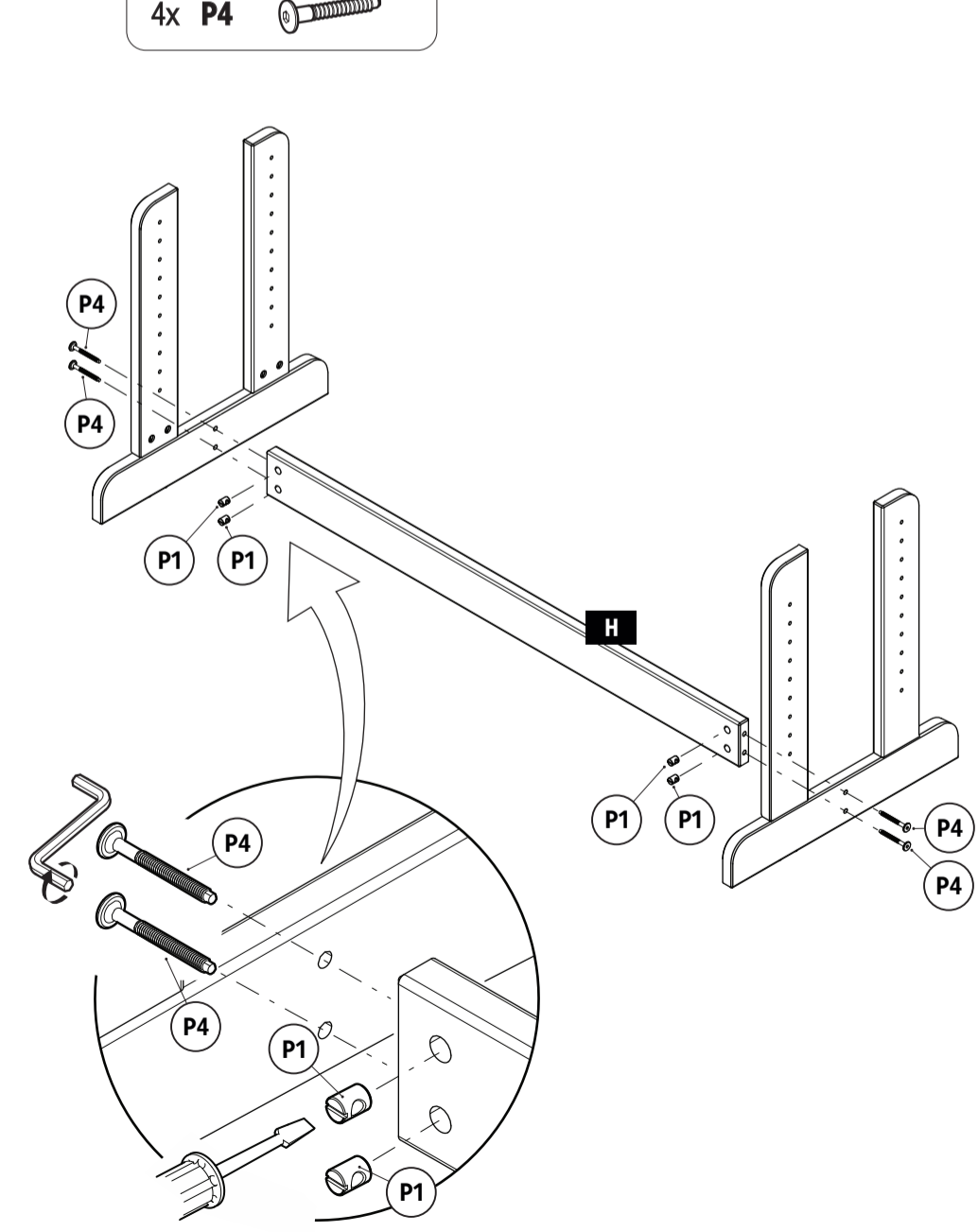

10

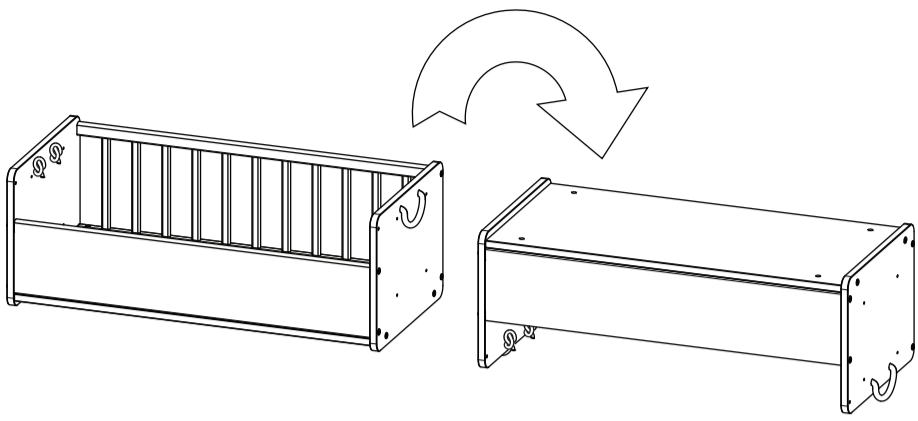

11

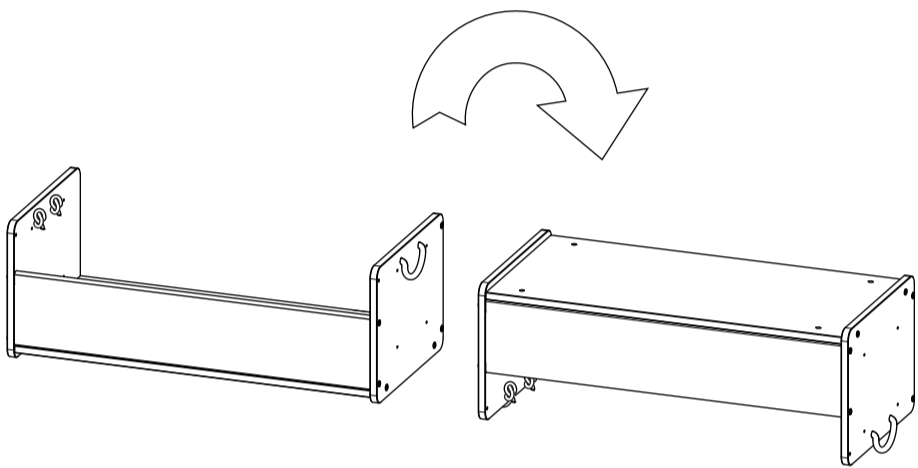

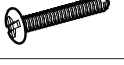

12

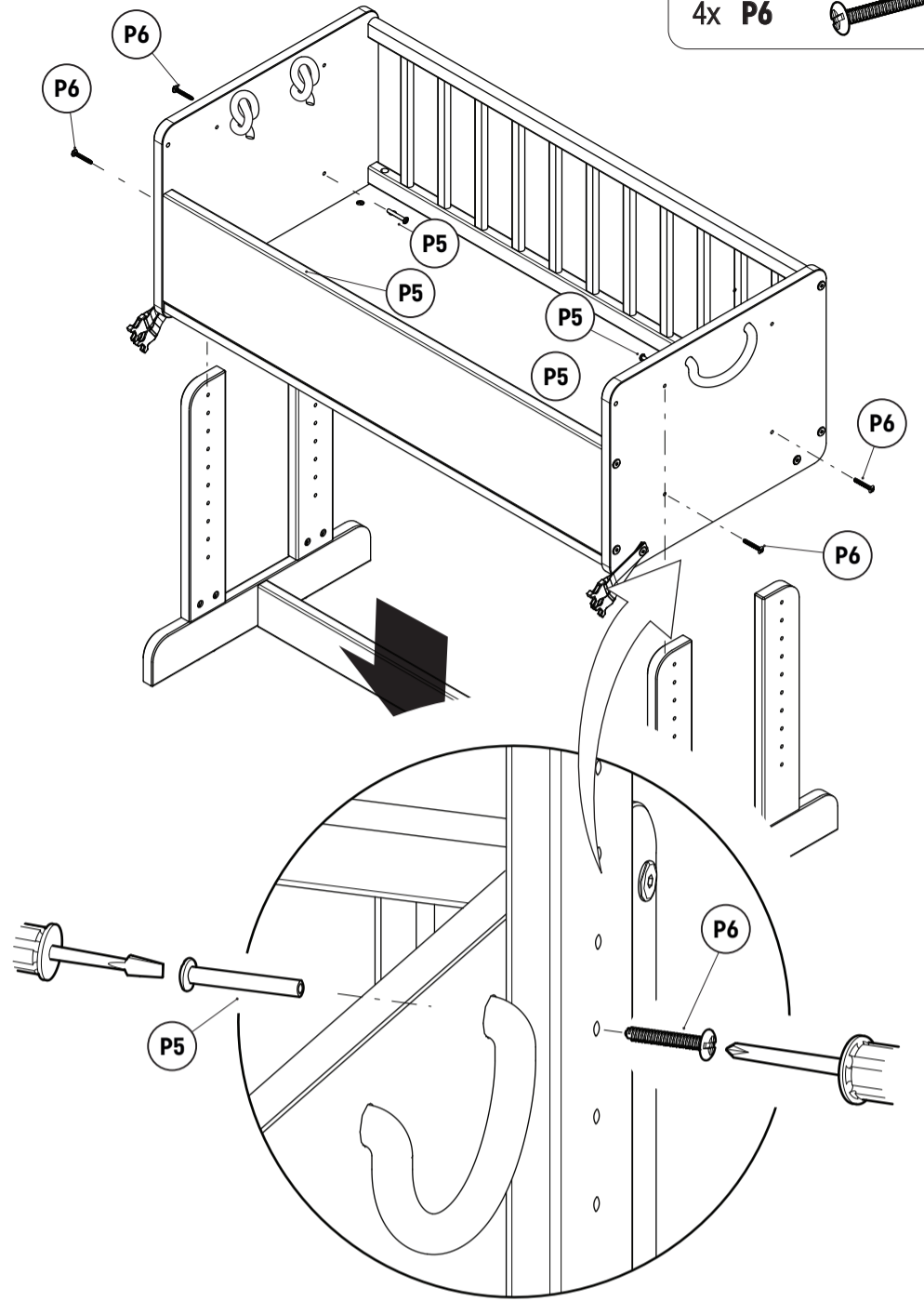
4x P5 
 4x P6 



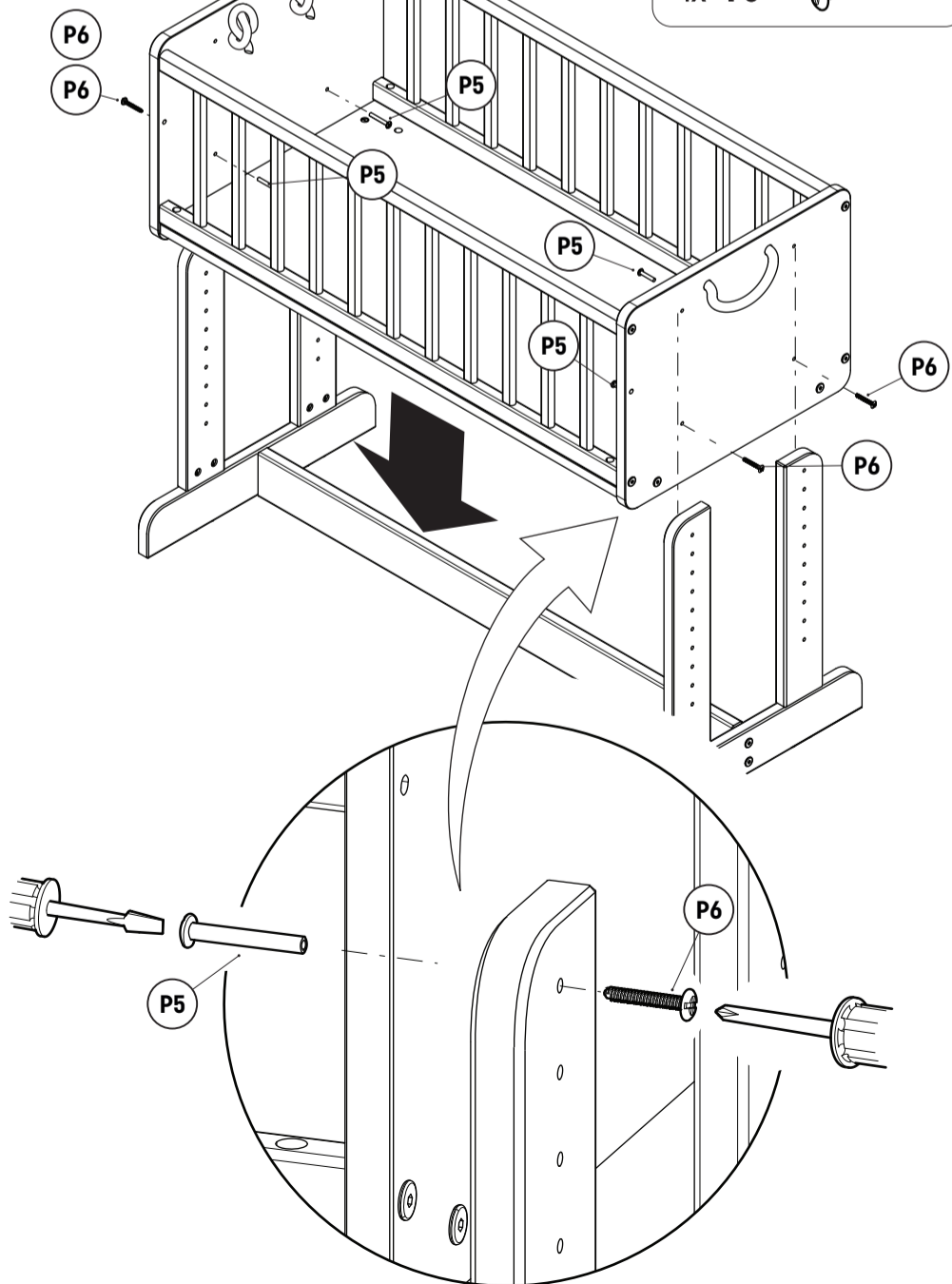

13

4x P5 
 4x P6 



14

4x P5 
 4x P6 

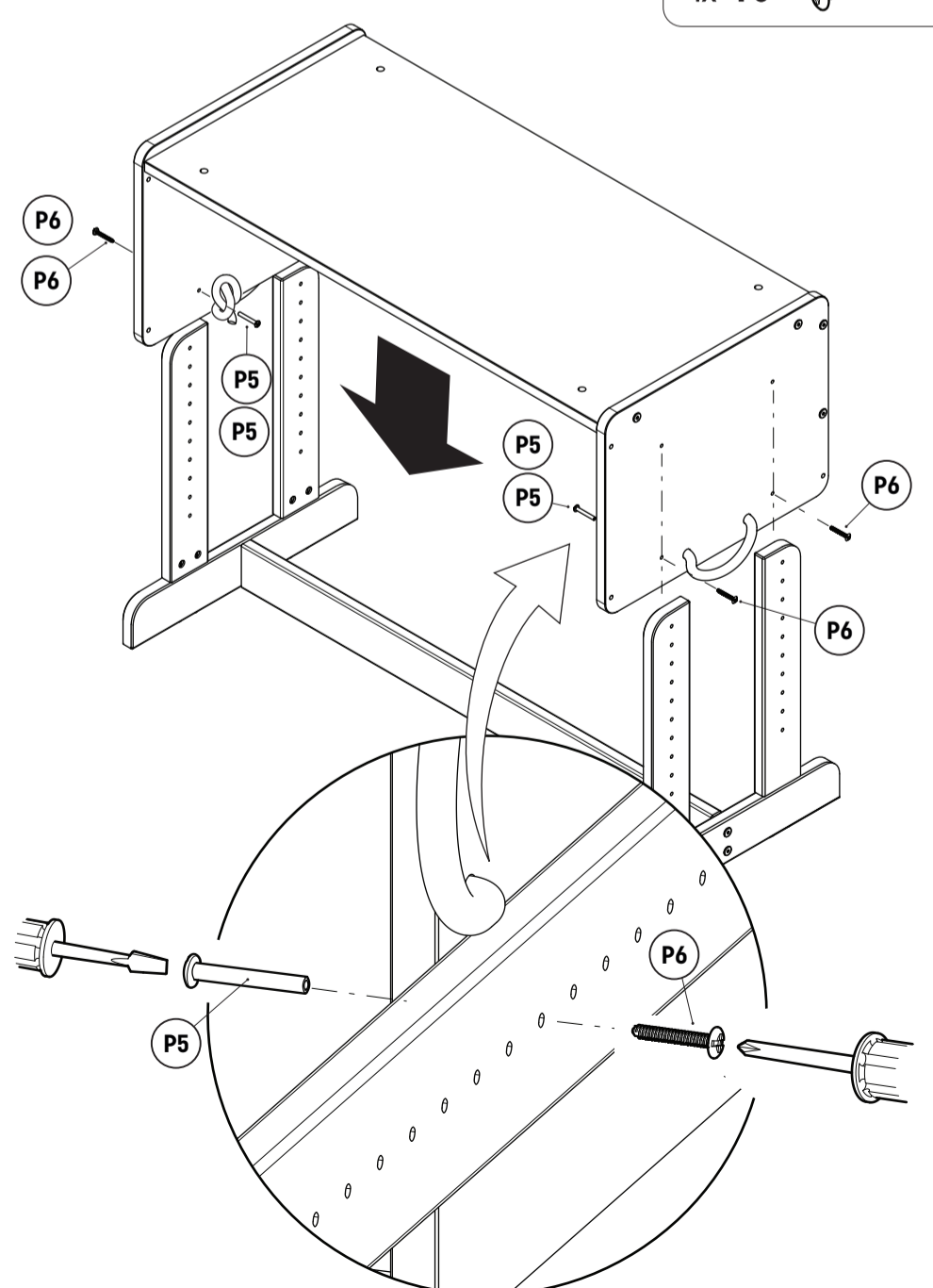

15

4x P8/2

4x P8/1

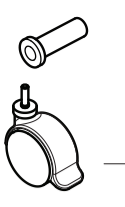

If you are using furniture in the "Moses' basket" version, the wheels must be blocked!
Jeśli używasz mebel w wersji "kosz Mojżesza" to kółka muszą być zablokowane!

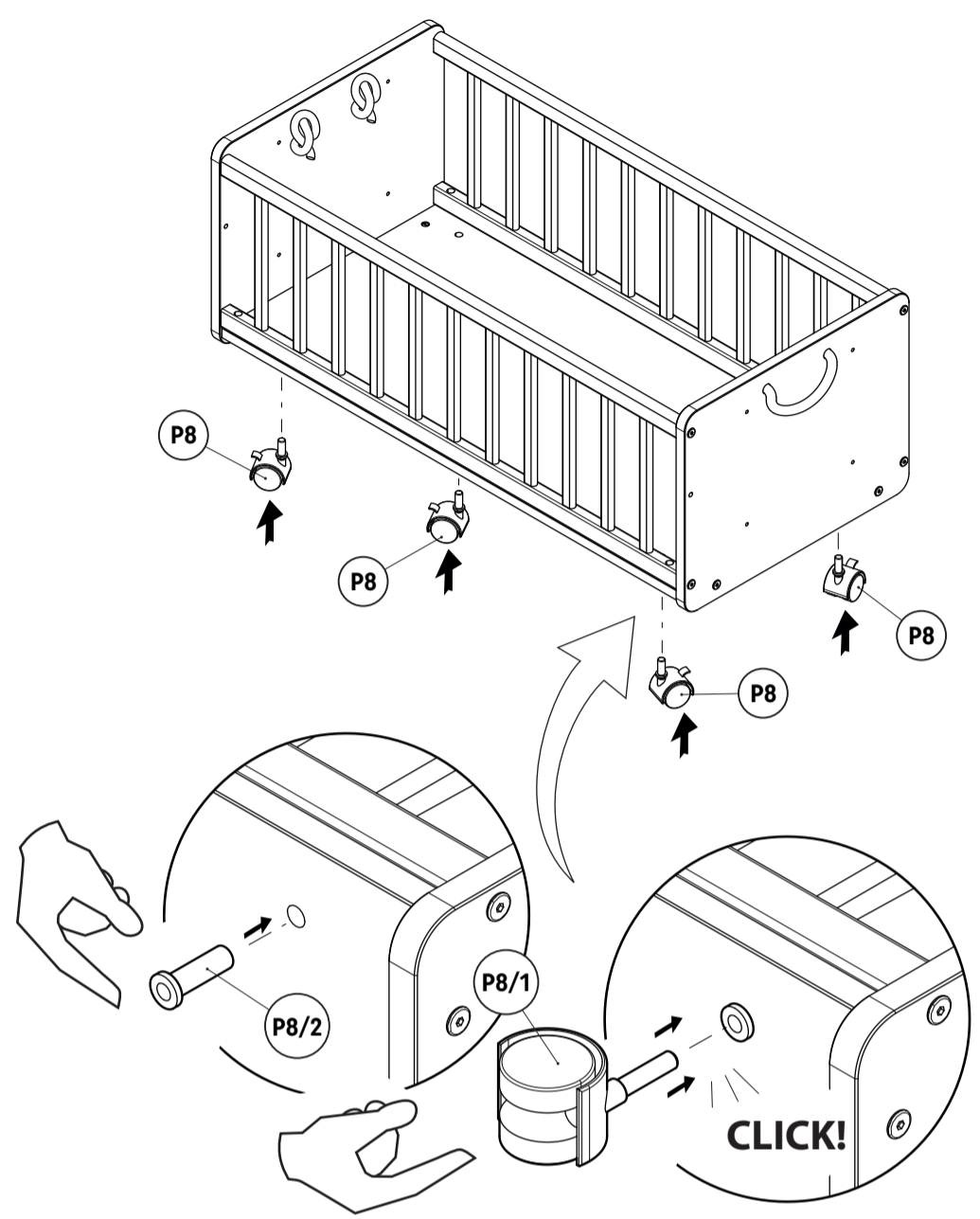

16

4x P8/2

4x P8/1

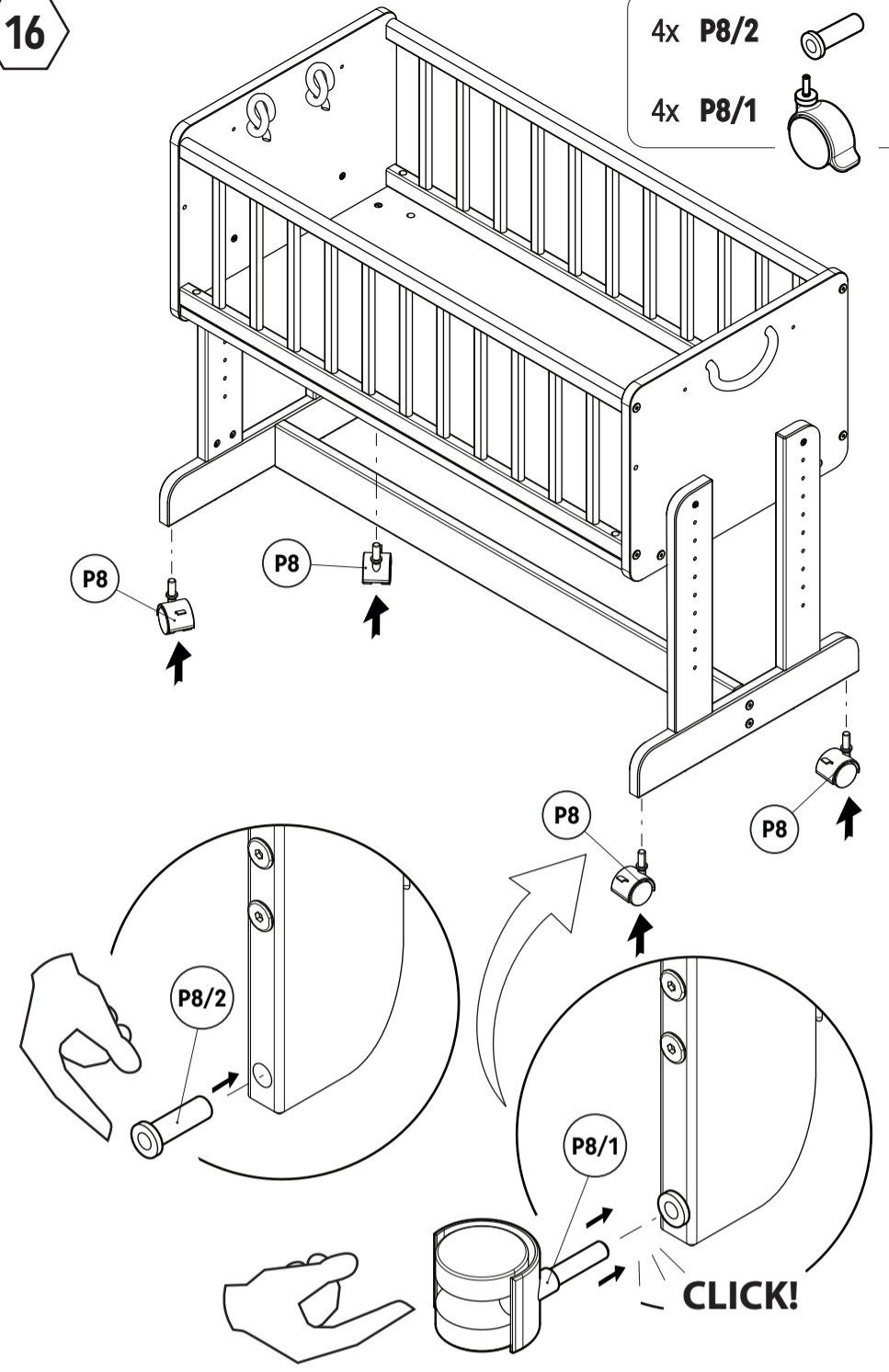

17

4x P8/2

4x P8/1

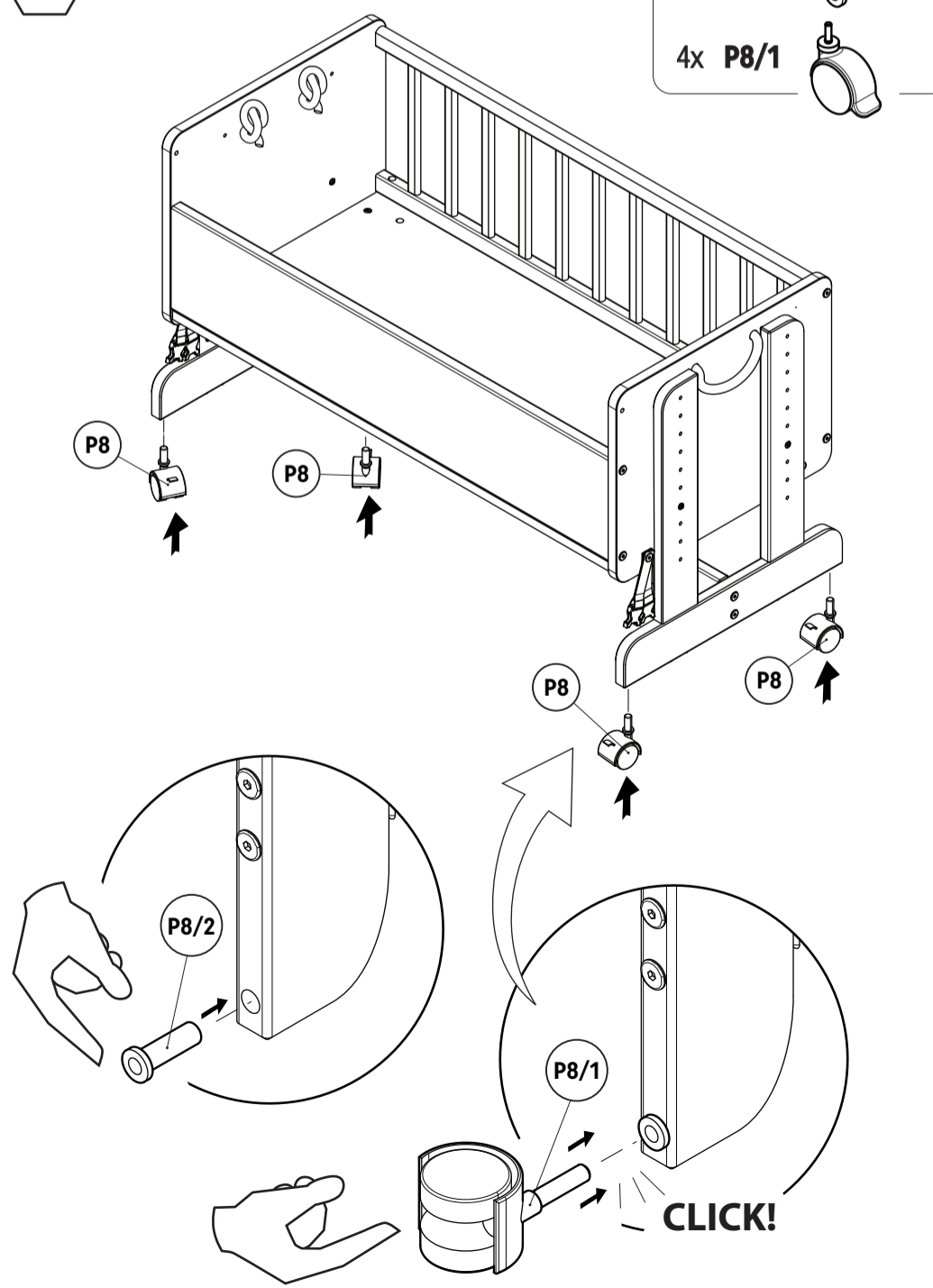
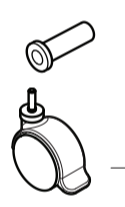

18a

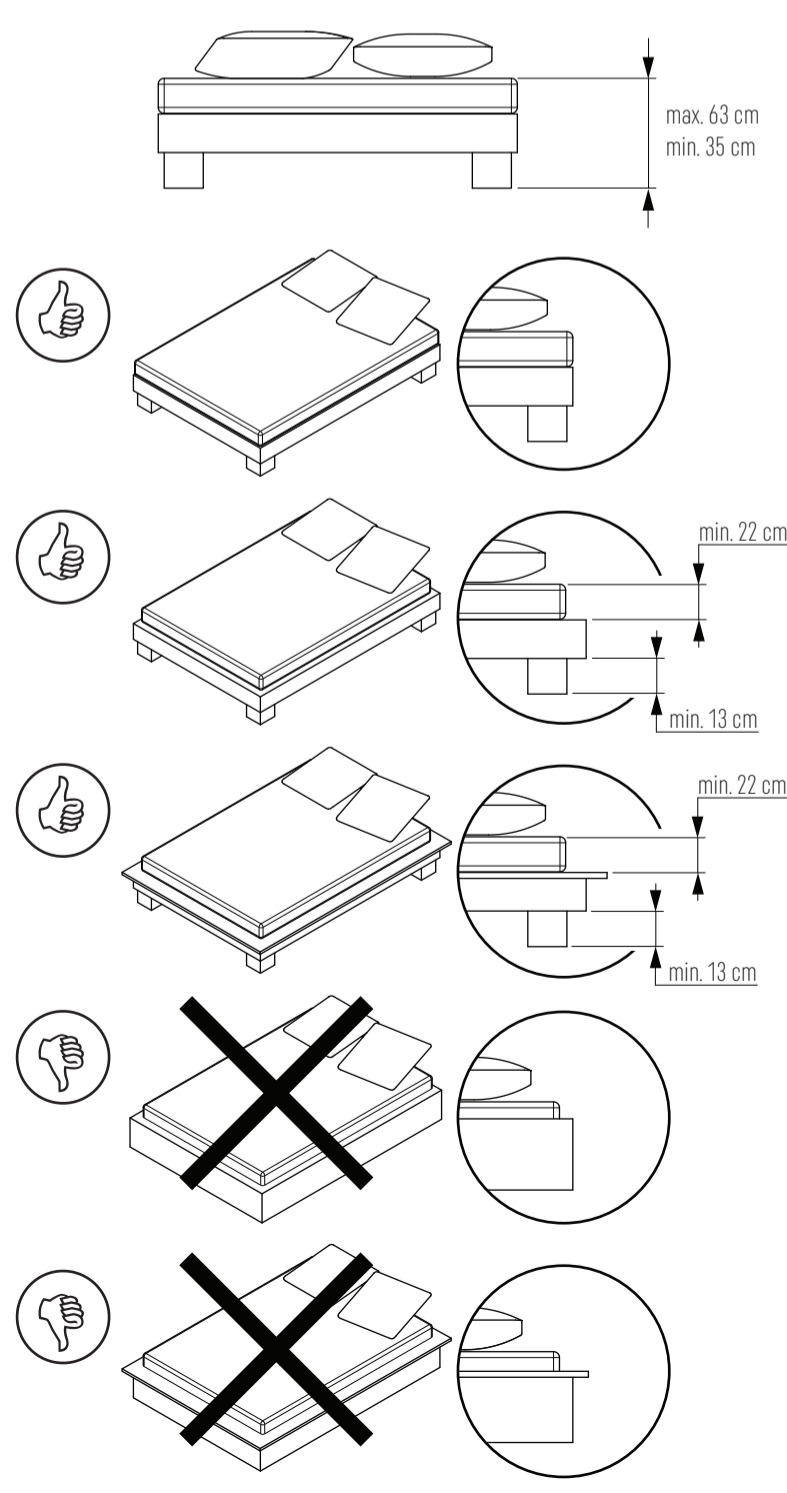

18b

- A BABY COT
ŁÓŻECZKO
- B BEDSIDE SLEEPER
DOSTAWKA DO ŁÓŻKA RODZICÓW

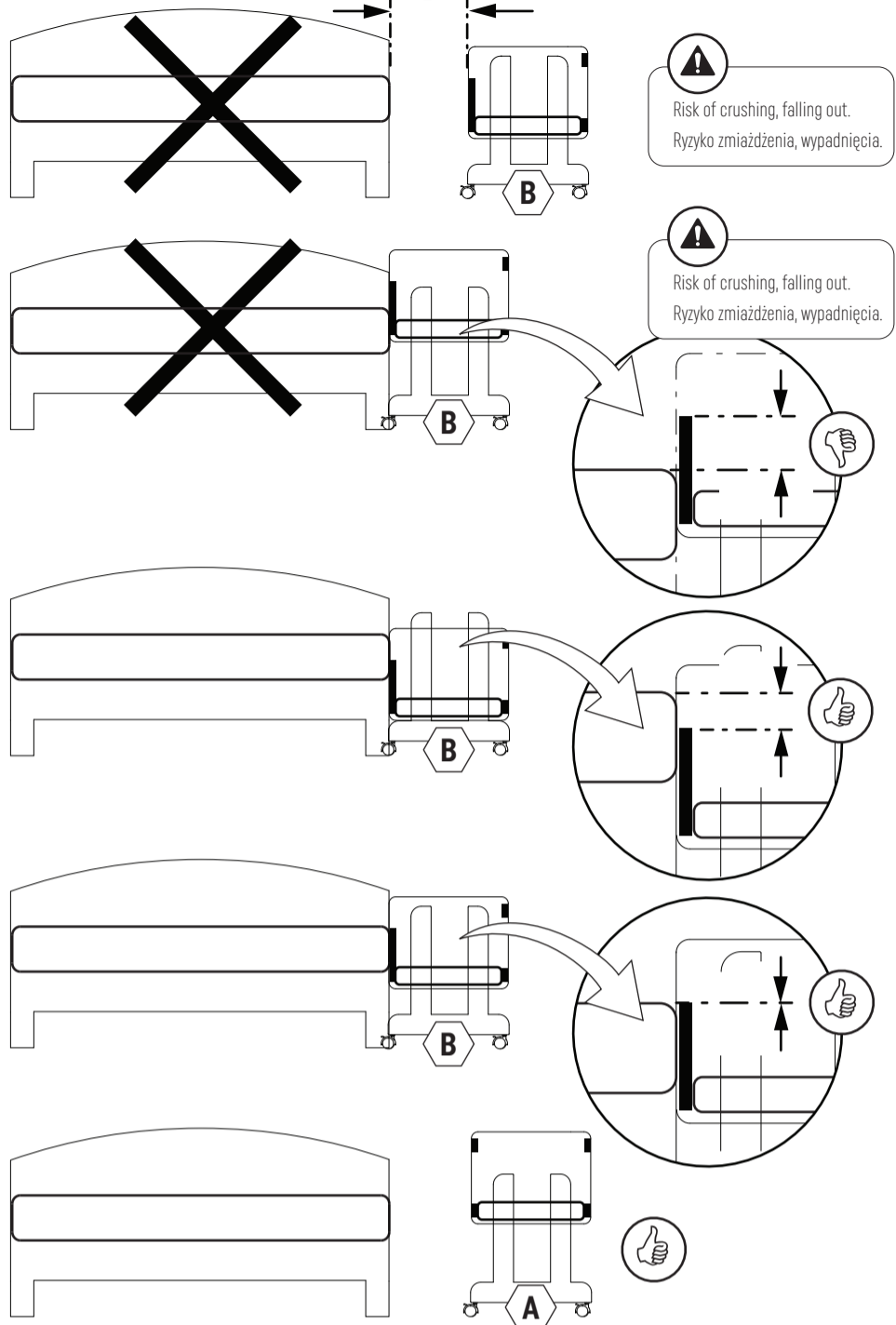

18c

2x P11

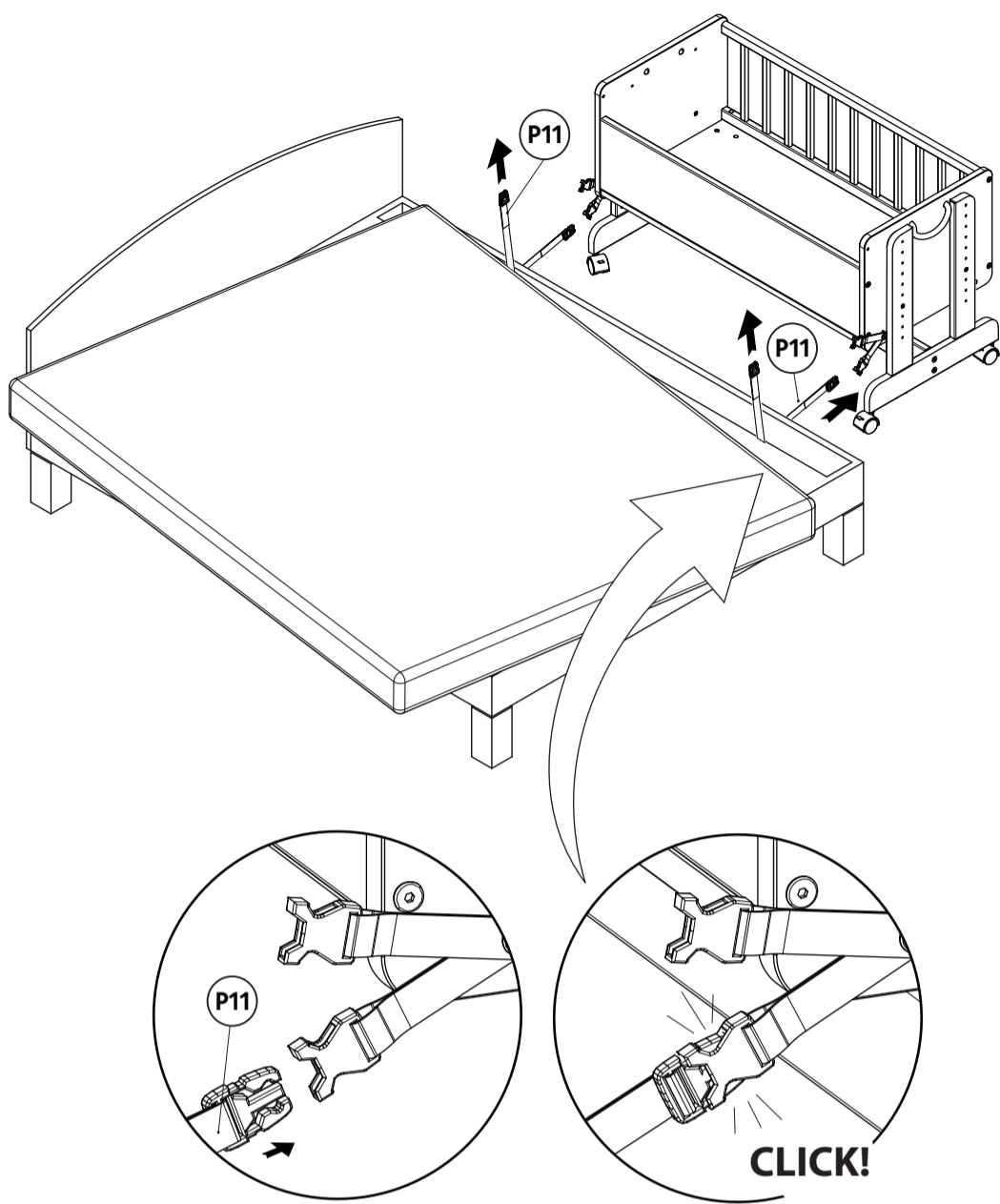
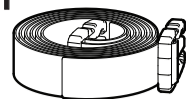

18d

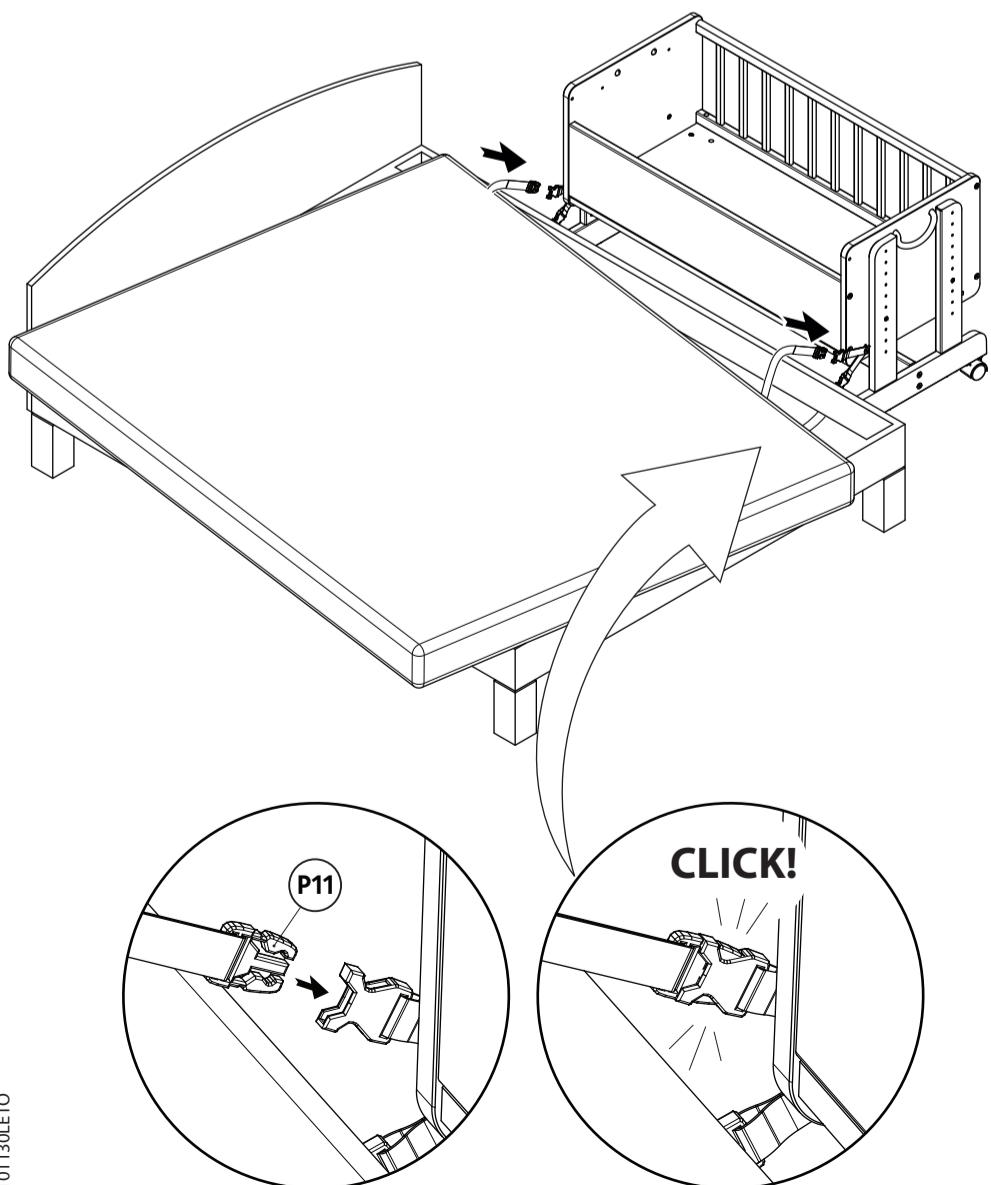

18e

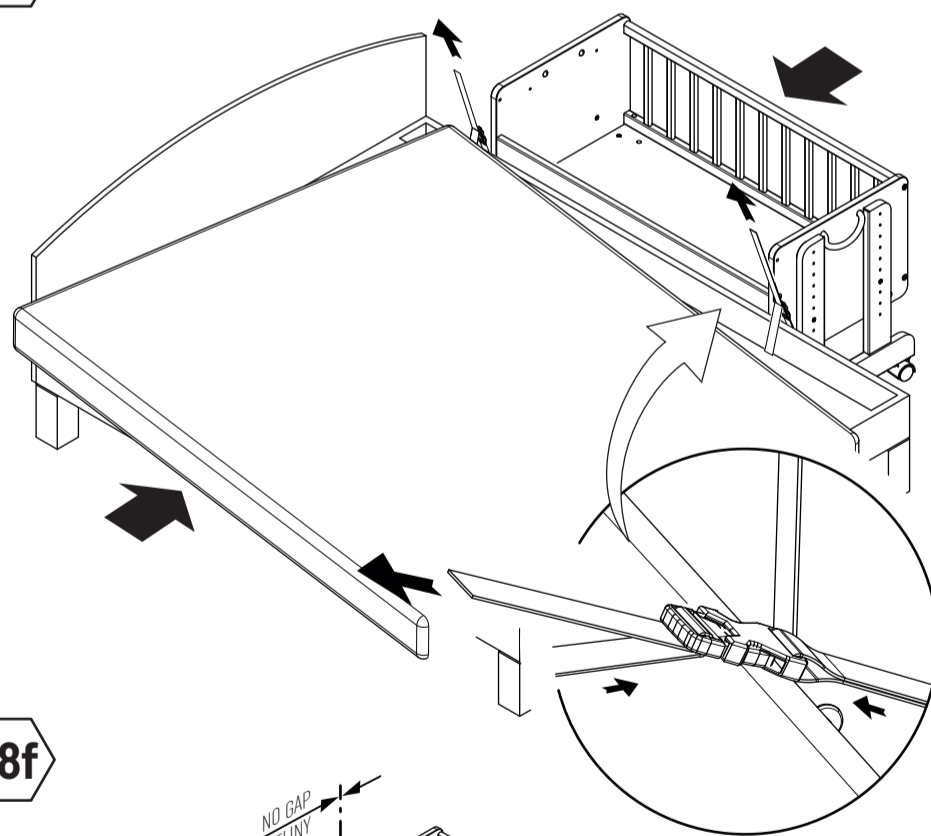

18f

